

Sensori ATEX Sensors ATEX

FOTOELETTRICI / PHOTOELECTRIC

INDUTTIVI / PROXIMITY

SICUREZZA / SAFETY

AREA / AREA

CAPACITIVI / CAPACITIVES

ULTRASUONI / ULTRASONIC

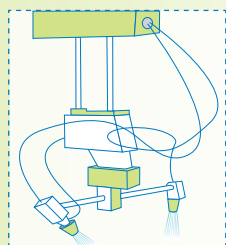
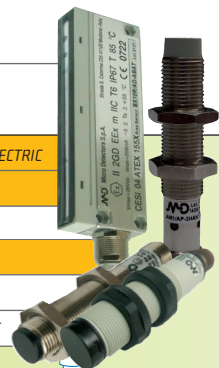

Ideale per ambienti potenzialmente esplosivi

Ideal for potentially explosive environments

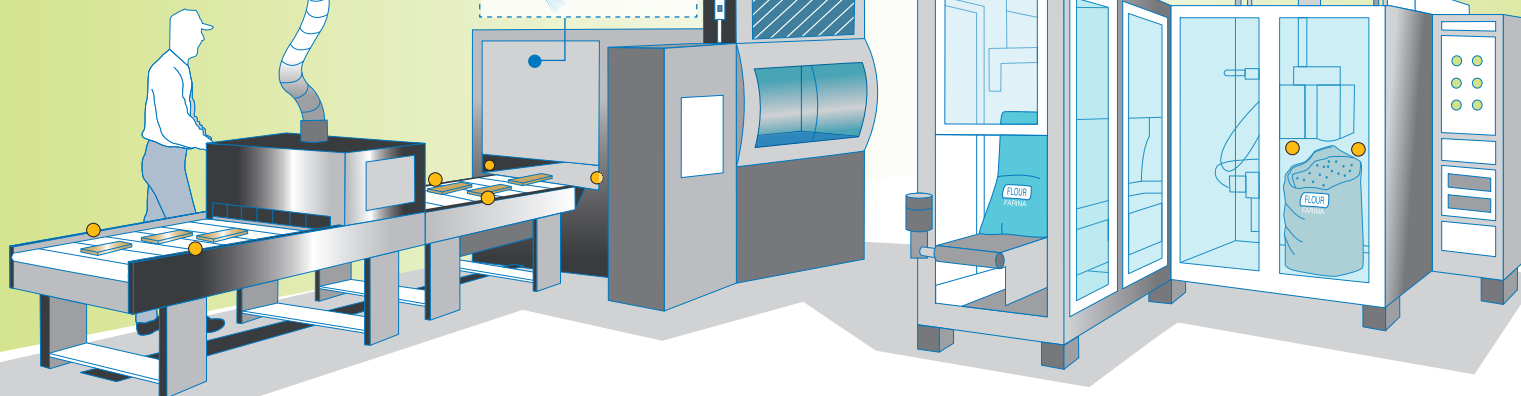

I sensori induttivi, fotoelettrici e di area con certificazione ATEX di Categoria 3 possono essere utilizzati con sicurezza in presenza di atmosfere potenzialmente esplosive, dovute a gas e polveri. Le loro applicazioni? **Insacchettatrici** (prodotti chimici, farine, mangimi, fertilizzanti), **sistemi di verniciatura** (legno, plastica, vetro) e **mulini**. I sensori di area serie BX sono disponibili anche con certificazione ATEX di Categoria 2.

MD. Sensori al servizio dell'automazione.

*Inductive, photoelectric and area sensors with ATEX Category 3 certification could be used in presence of explosive atmospheres caused by gas and powder. Which are their applications? **Filling bags packaging machine** (chemicals, flours, corn and seeds, fertilizer), **painting system** (wood, metal, glass) and **mills**. BX area sensors are available either with ATEX Category 2 certification.*

MD. Sensors serving industrial automation.



Micro Detectors

www.microdetectors.com